

Instrucciones de reemplazo HP400

Cambiar el cartucho de tóner

Cuando un cartucho de tóner se aproxima al final de su vida útil, se le solicitará que pida uno de repuesto. Podrá continuar imprimiendo con el cartucho actual hasta que la distribución del tóner no proporcione una calidad de impresión aceptable.

1. Abra la puerta del cartucho de tóner y luego quítelo.

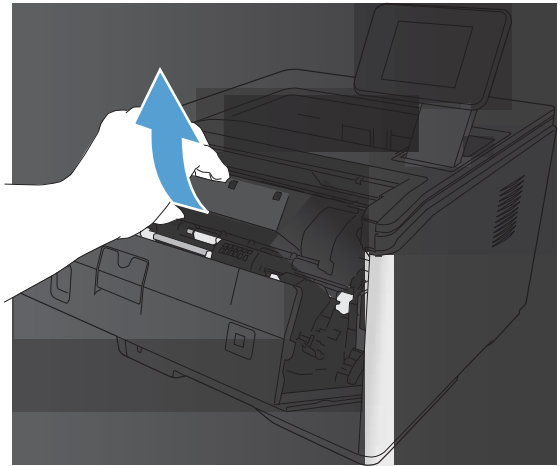

2. Retire de su envase el cartucho nuevo de tóner. Coloque el cartucho de tóner usado en el envase para reciclarlo.

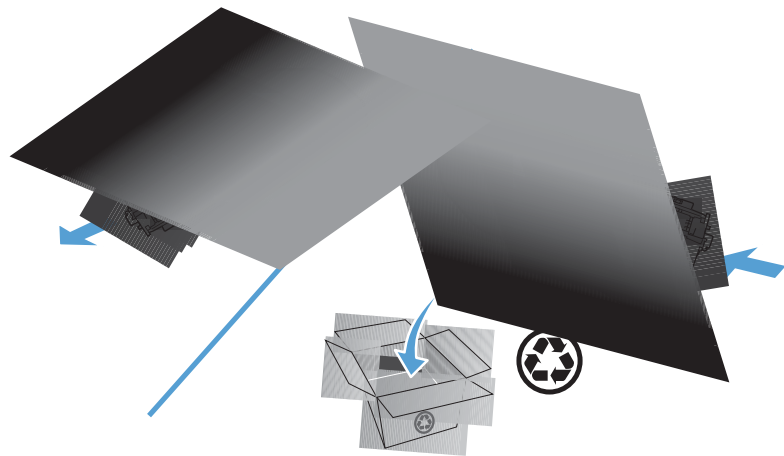

3. Sujete ambos lados del cartucho de t ner y distribuya el t ner agit ndolo con cuidado.

PRECAUCI N: No toque el obturador ni la superficie del rodillo.

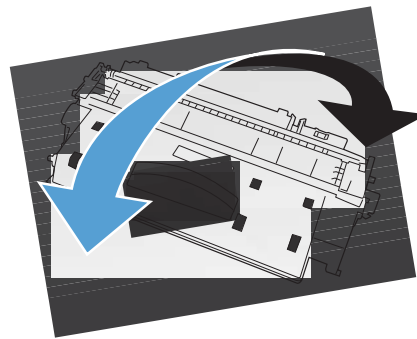

4. Doble la pesta a situada a la izquierda del cartucho hasta dejarla suelta. Tire de la pesta a hasta que haya extra do toda la cinta del cartucho. Coloque la leng eta y la cinta en la caja del cartucho de t ner para enviarlo a reciclar.

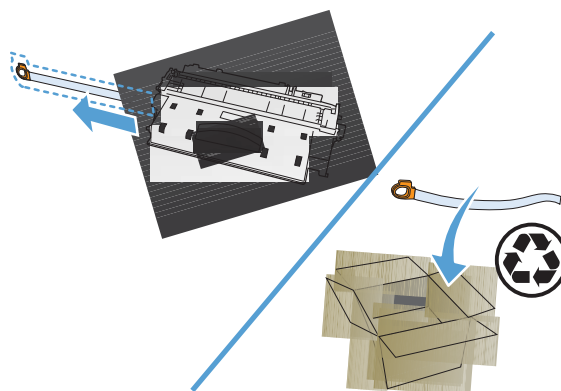

5. Alinee el cartucho de t ner con las bandas del interior del producto, inserte el cartucho de t ner hasta que se fije firmemente y, a continuaci n, cierre la puerta del cartucho de t ner.

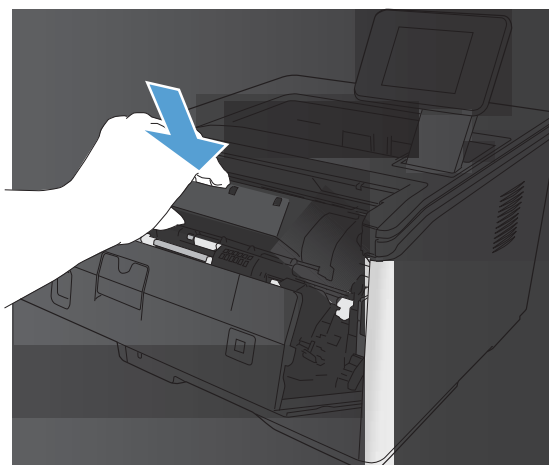

6. Se complet  la instalaci n. Ponga el cartucho de t ner usado en la caja del nuevo. Consulte la gu a sobre reciclado incluida para obtener instrucciones para el reciclado.