

Sustituir consumibles y piezas HP 2055

Directrices para la sustitución de consumibles

Tenga en cuenta las siguientes indicaciones para la configuración del producto.

- Se necesita suficiente espacio en la parte superior y frontal del producto para retirar consumibles.
- El producto debe ubicarse en una superficie resistente y plana.

 **NOTA:** Hewlett-Packard recomienda el uso de consumibles HP en este producto. El uso de consumibles que no son HP puede causar problemas precisando de servicio que no está cubierto por la garantía HP o los acuerdos de servicio.

Redistribución del tóner

Cuando queda poco tóner, pueden aparecer zonas atenuadas o más claras en la página impresa. Puede mejorar de manera temporal la calidad de impresión si redistribuye el tóner.

1. Pulse el botón para abrir la puerta del cartucho de impresión y, a continuación, retire el cartucho.

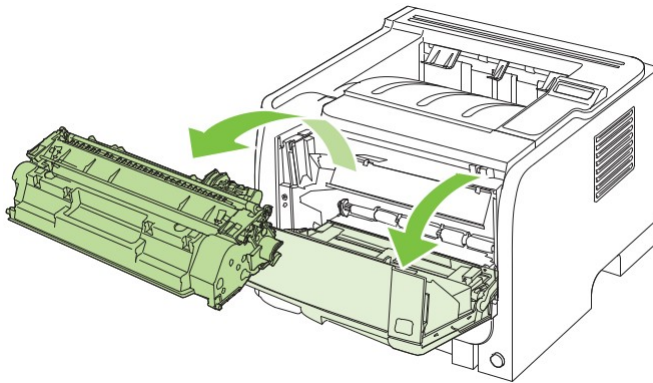

2. Para redistribuir el tóner, agite con cuidado el cartucho de impresión de un lado a otro.

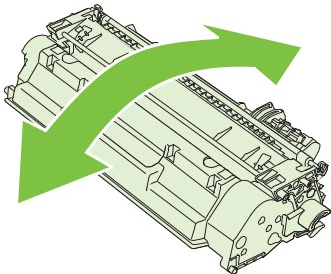

 **PRECAUCIÓN:** Si cae tóner en su ropa, límpielo con un paño seco y lave la ropa en agua fría. *El agua caliente fija el tóner en el tejido.*

3. Vuelva a insertar el cartucho de impresión en el producto y, a continuación, cierre la puerta del cartucho de impresión.

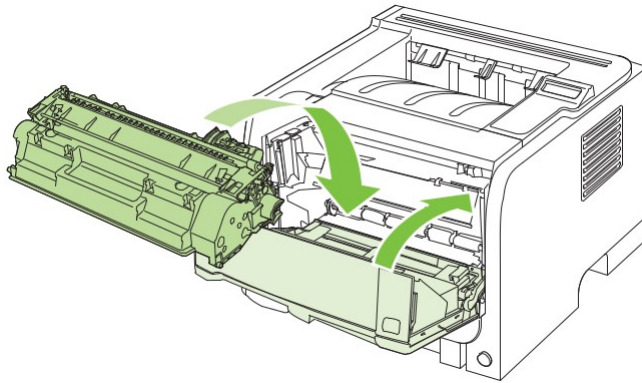

Si la impresión continúa siendo demasiado clara, instale un nuevo cartucho de impresión.

Cambiar el cartucho de impresión

Cuando un cartucho de impresión se aproxima al final de su vida útil, se le solicitará que pida uno de repuesto. Podrá continuar imprimiendo con el cartucho actual hasta que la distribución del tóner no proporcione una calidad de impresión aceptable.

1. Pulse el botón para abrir la puerta del cartucho de impresión y, a continuación, retire el cartucho.

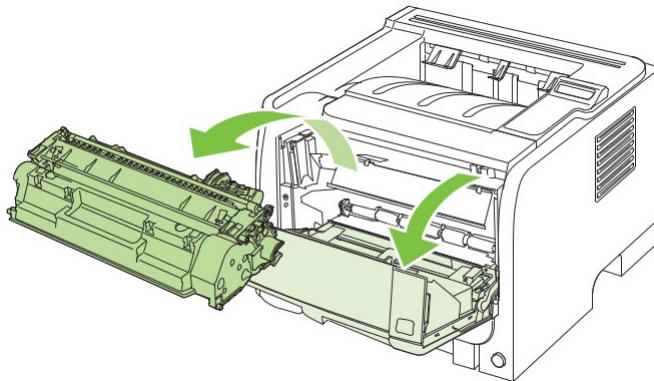

2. Extraiga el cartucho nuevo de la bolsa. Coloque el cartucho usado en la bolsa para reciclarlo.

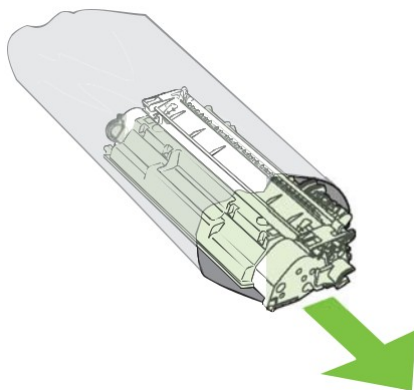

3. Sujete el cartucho de impresión por ambos lados y agítelo para distribuir el tóner.

△ **PRECAUCIÓN:** No toque el obturador ni la superficie del rodillo.

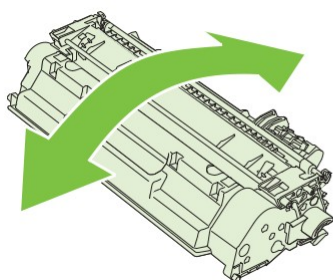

4. Doble la pestaña situada a la izquierda del cartucho hasta dejarla suelta. Tire de la pestaña hasta que haya extraído toda la cinta del cartucho. Coloque la pestaña y la cinta en la caja del cartucho de impresión para enviarla a reciclar.

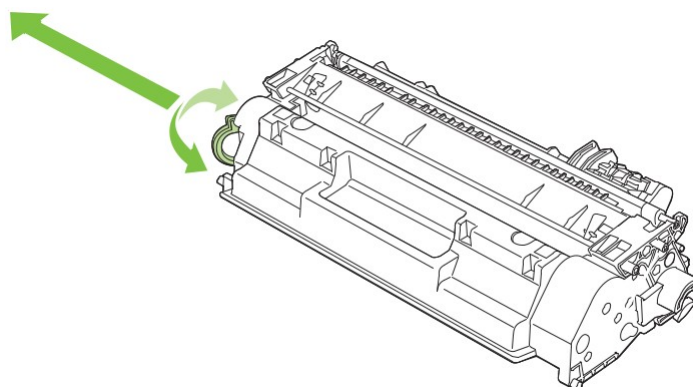

5. Alinee el cartucho de impresión con los rastros dentro del producto, inserte el cartucho de impresión hasta que se fije firmemente y, a continuación, cierre la puerta del cartucho de impresión.

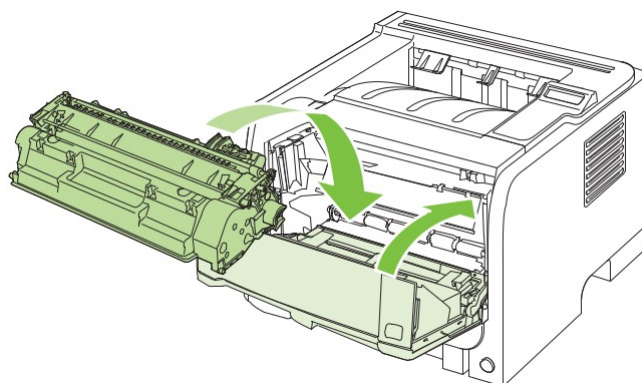

6. Se completó la instalación. Guarde el cartucho de impresión usado en la misma caja que traía el nuevo. Consulte la guía de reciclado que acompaña al producto para obtener instrucciones de reciclaje.